

CUESTIONARIO # 6

ING. INST. LUIS GOMEZ QUISPE

CUESTIONARIO # 6

1. ¿Cuales son las características de las siguientes operaciones realizadas en el torno?

- A) Cilindrado
- B) Refrentado
- C) Roscado
- D) Moleteado
- E) Tronzado
- F) Ranurado
- G) Cilindrado cónico exterior e interior
- H) Mandrinado

2. ¿Cuáles son las características de las siguientes operaciones realizadas en la fresadora?

- a) Fresado tangencial
- b) Fresado frontal
- c) Planeado
- d) Perfilado
- e) Tallado de ruedas dentadas

3. ¿Cuales son las formulas que se utilizan para hallar la velocidad de corte y las revoluciones por minuto en el torneado y cuales son sus respectivas unidades?

4. ¿ cuales son las características de un agujero pasante y ciego ?

5. TRABAJO: OPERACIONES DE TORNEADO

Identificar y escribir las operaciones que se realizan de acuerdo a los dibujos mostrados

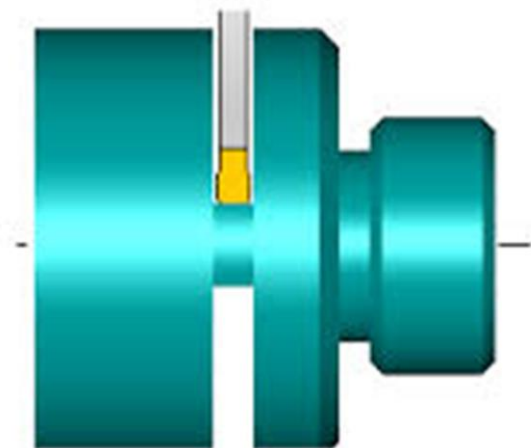
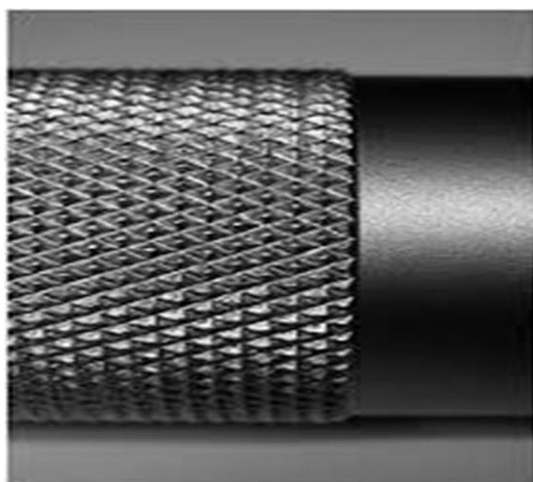
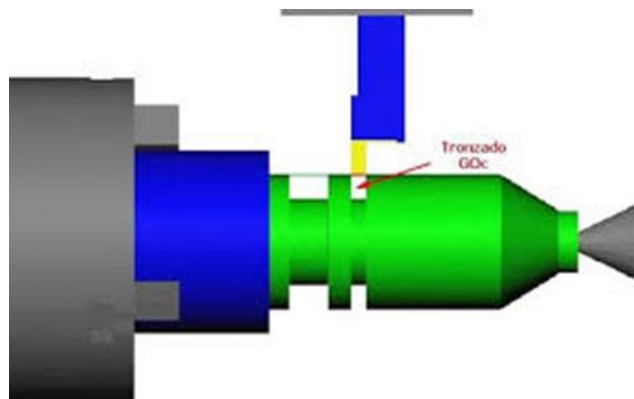
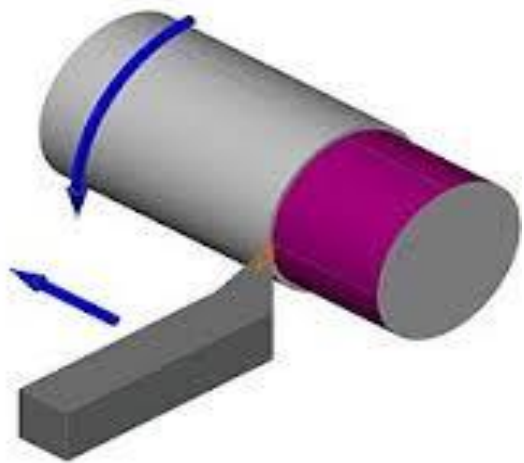

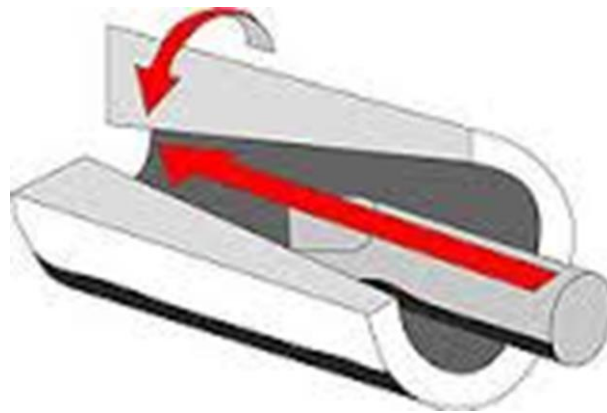
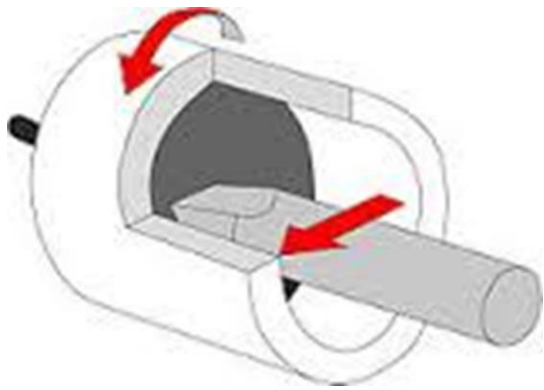
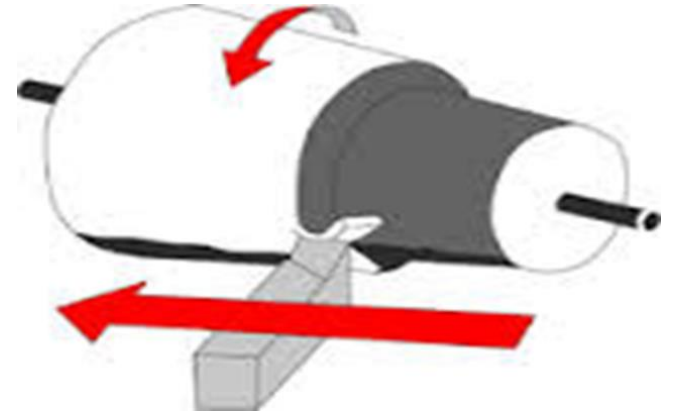
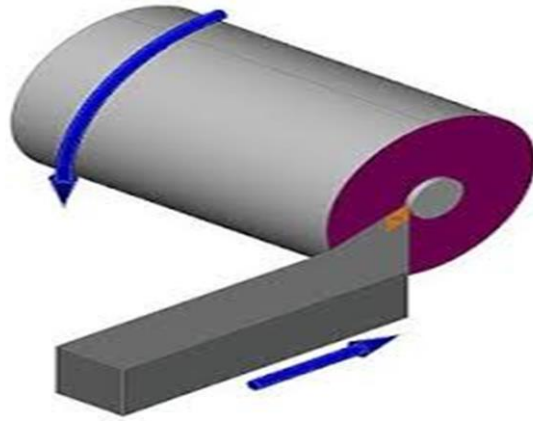
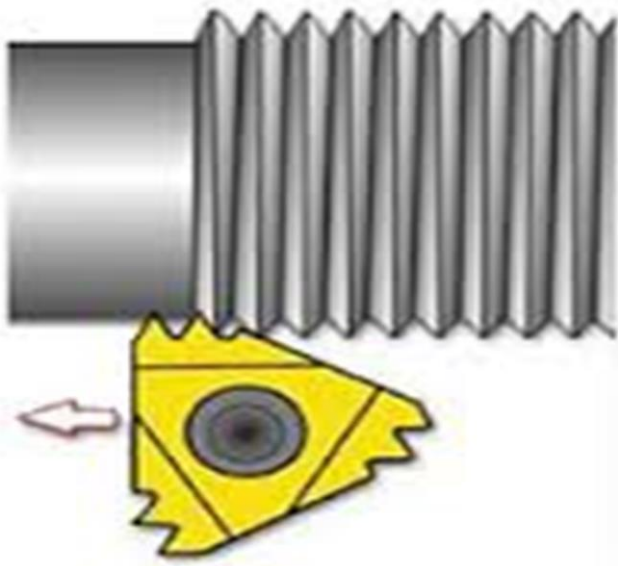

6. TRABAJO: OPERACIONES DE FRESADO

Identificar y escribir las operaciones que se realizan de acuerdo a los dibujos mostrados

